

## Schall-Ex Slide M-20 WS ZA-R Absenkdeckung von ... (Artikelnummer: BW0415)

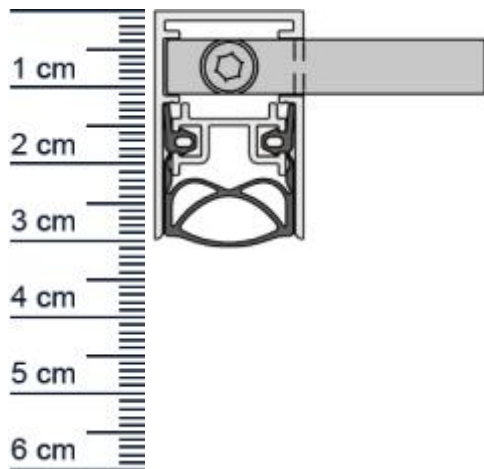

### Beschreibung:

Dieser Artikel wird **ausschließlich mit GLS** versendet.

Die **Schall-EX Slide M-20 WS ZA-R Absenkdeckung BW0415** von Athmer ist eine Turdichtung mit Automatik. Für Schiebetüren mit Verriegelung geeignet, bietet sie einen hohen Schutz vor Zugluft und Kalte. Sie ist nach der DIN EN 1670 geprüft worden. Zudem ist eine Selbstnachstellung möglich. Die Dichtung eignet sich besonders um Energie zu sparen. Denn mit ihr kann verhindert werden, dass Heizenergie ungehindert aus Ihrer Wohnung entweichen kann.

### Technische Daten zur Absenkdeckung

- Lieferlänge: 708 mm (für 735 mm Normtür)
- Höhe: 30 mm
- Breite: 19,7 mm
- Material der Dichtung: Silikon selbstverloschend
- Material des Profils: Aluminium

### Besonderheiten der Absenkdeckung

- gleicht einen Türspalt von bis zu 12 mm aus
- für Schiebetüren vor der Wand laufend **links** schließend
- automatischer Hohen- und Niveaueausgleich
- zweiseitige Auslösung
- Zuhaltung erforderlich
- eignet sich für Schallschutz, Feuerschutz und Rauchschutz

**Zur Information für Sie:** Die Montage der Schall-EX ist ganz einfach und erfordert kein besonderes Geschick. Das benötigte Zubehör ist im Lieferumfang mit inbegriffen.

**Ihr Preis:** 119,04 pro Stück  
(inkl. 19 % MwSt. zzgl. Verpackung & Versand)

### Niederlassungen

**Filiale München**  
Franz-Josef-Delonge-Str. 12-14  
81249 München  
Telefon: +49 (0) 89 2175 4604-0  
Fax: +49 (0) 89 2175 4604-51

**Servicepoint Berlin Tempelhof**  
Germaniastrae 144  
12099 Berlin  
Telefon: +49 (0) 30 7202 194-50  
Fax: +49 (0) 30 7202 194-51

### Produkt-Link



**Druckdatum:** 11.07.2026

**Verpackungseinheit:** Stuck

**EAN/GTIN Code:** 4052817100202  
**Farbe:** Alu-werkblank  
**Nutbreite in mm:** 20 mm  
**Einbauart:** Zum Einfrasen  
**Material:** Aluminium  
**Lange:** 708 mm  
**DIN-Richtung:** Beidseitig verwendbar, DIN-L (Links), DIN-R (Rechts)  
**Hubhohe bis:** 12 mm  
**Hersteller:** Athmer oHG  
**Turart:** Auentur, Innentur  
**Fur** Ja  
**Feuerschutzturen:**

## Niederlassungen

### Filiale Munchen

Franz-Josef-Delonge-Str. 12-14  
81249 Munchen  
Telefon: +49 (0) 89 2175 4604-0  
Fax: +49 (0) 89 2175 4604-51

### Servicepoint Berlin Tempelhof

Germaniastrae 144  
12099 Berlin  
Telefon: +49 (0) 30 7202 194-50  
Fax: +49 (0) 30 7202 194-51

## Produkt-Link

