

## Schwelldichtung für Treppenstufen | Länge: 200 ... (Artikelnummer: SP0165)

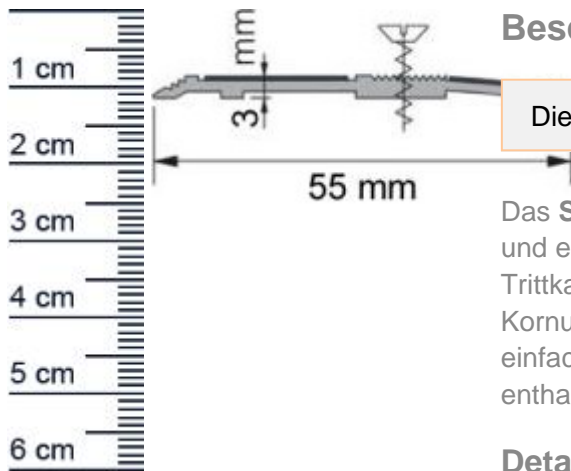

### Beschreibung:

Dieser Artikel wird **ausschließlich mit GLS** versendet.

Das **Schwelldichtung SP0165 in der Farbe Anthrazit** ist rutschfest und eignet sich deshalb besonders gut für Treppenstufen und Trittkanten. Es ist mit einem Dekorstreifen aus Aluminium-Oxid Korn (ca. Kornung 50) ausgestattet. Die Befestigung des Schwellenprofils ist ganz einfach und erfolgt mit Senkkopfschrauben (nicht im Lieferumfang enthalten) oder Montagekleber.

### Details zur Dichtung

- Farbe: Anthrazit
- Höhe: 3 mm
- Breite: 55 mm
- Länge: 2000 mm
- Montage: zum Bohren (nicht vorgebohrt)
- Material: Aluminium

### Unsere Bodenschwellen lassen sich ganz einfach und ohne Vorkenntnisse einbauen:

1. **Verklebungen:** Mit Hilfe eines Polymerklebers, kann die Bodenschwelle auch unterschiedliche Oberflächen geklebt werden.
2. Zur Vorbereitung von Bodenbelägen aus Polyolefinen empfehlen wir den Primer SP0474
3. Zum Entfetten von Klebeflächen empfehlen wir den Reiniger SP5850. Führen Sie vorher immer Verträglichkeitstests an unauffälligen Stellen durch.

**Ihr Preis:** 110,22 pro Stück  
(inkl. 19 % MwSt. zzgl. Verpackung & Versand)

### Niederlassungen

#### Filiale München

Franz-Josef-Delonge-Str. 12-14  
81249 München  
Telefon: +49 (0) 89 2175 4604-0  
Fax: +49 (0) 89 2175 4604-51

#### Servicepoint Berlin Tempelhof

Germaniastrae 144  
12099 Berlin  
Telefon: +49 (0) 30 7202 194-50  
Fax: +49 (0) 30 7202 194-51

### Produkt-Link



**Druckdatum:** 01.05.2026

**Verpackungseinheit:** Stuck

**EAN/GTIN Code:** 4052817066997

**Farbe:** Anthrazit

**Montageart:** Zum Aufschrauben

**Material:** Aluminium

**Mae (H x B):** 3 x 55 mm

**Selbstklebend:** Nein

**Lange:** 2000 mm

**Hersteller:** Graf-Dichtungen GmbH

## Niederlassungen

### Filiale Munchen

Franz-Josef-Delonge-Str. 12-14  
81249 Munchen  
Telefon: +49 (0) 89 2175 4604-0  
Fax: +49 (0) 89 2175 4604-51

### Servicepoint Berlin Tempelhof

Germaniastrae 144  
12099 Berlin  
Telefon: +49 (0) 30 7202 194-50  
Fax: +49 (0) 30 7202 194-51

## Produkt-Link

