

Schall-EX Abdeckblech Typ E | für Schall-EX Stad ... (Artikelnummer: BW0497)

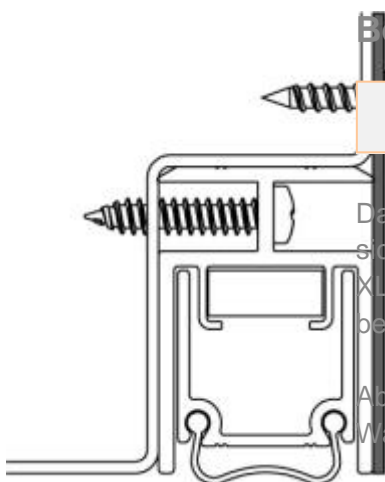
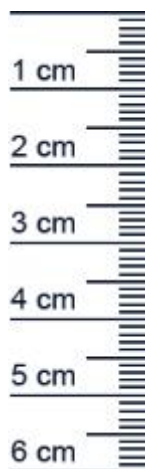

Beschreibung:

Dieser Artikel wird **ausschließlich mit GLS** versendet.

Das **Schall-EX Stadi Abdeckblech Typ E BW0497** von Athmer eignet sich zum Abdecken der automatischen Absenkdichtung Schall-EX Stadi XL-40 DT. Es verfügt über ein mehrteiliges Dichtungssystem und eine besonders robuste Ausführung.

Absenkdichtungen helfen dabei Heizenergie für Sie zu sparen, da die Wärme nicht mehr so einfach aus dem Raum entweichen kann.

Technische Daten

- Länge: 1200 mm
- Geeignet für: Holzturen, Metallturen
- Oberfläche: geschliffen, foliert
- Material: Edelstahl
- Kopplungssystem bis 8 m Torbreite

Besonderheiten von Absenkdichtungen

- gleichen den Turspalt unter der Türe aus
- automatischer Ausgleich bei schiefem Boden
- unterschiedliche Auslosungsarten je nach Dichtung

Ihr Preis: 82,87 pro Stück
(inkl. 19 % MwSt. zzgl. Verpackung & Versand)

Druckdatum: 29.04.2026

Verpackungseinheit: Stück

EAN/GTIN Code: 4052817104620
Material: Aluminium
DIN-Richtung: Beidseitig verwendbar, DIN-L (Links), DIN-R (Rechts)
Hersteller: Athmer oHG

Niederlassungen

Filiale München
Franz-Josef-Delonge-Str. 12-14
81249 München
Telefon: +49 (0) 89 2175 4604-0
Fax: +49 (0) 89 2175 4604-51

Servicepoint Berlin Tempelhof
Germaniastrae 144
12099 Berlin
Telefon: +49 (0) 30 7202 194-50
Fax: +49 (0) 30 7202 194-51

Produkt-Link



Turart:
Für
Feuerschutzturen:

Auentur, Innentur
Ja

Niederlassungen

Filiale Munchen

Franz-Josef-Delonge-Str. 12-14
81249 Munchen
Telefon: +49 (0) 89 2175 4604-0
Fax: +49 (0) 89 2175 4604-51

Servicepoint Berlin Tempelhof

Germaniastrae 144
12099 Berlin
Telefon: +49 (0) 30 7202 194-50
Fax: +49 (0) 30 7202 194-51

Produkt-Link

