

Schall-Ex Duo L-15/28 OS Absenkdichtung von Athm ... (Artikelnummer: SP5181)

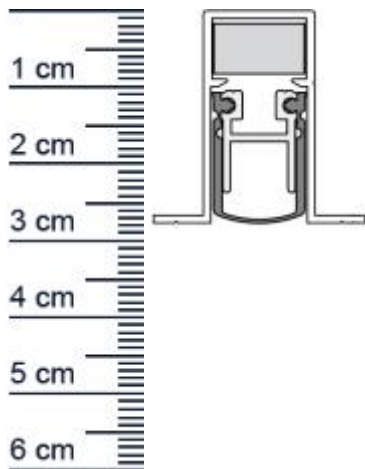

Beschreibung:

Dieser Artikel wird **ausschließlich mit GLS** versendet.

Die **Schall-EX Duo L-15/28 OS Absenkdichtung SP5181** von Athmer ist eine automatische Turabdichtung. Sie hält zuverlässig Zugluft aus Ihren Räumen fern und sorgt dafür, dass Heizwärme nicht mehr ungehindert nach außen dringen kann. Zudem bietet Sie einen hohen Schalldämmwert. Die Dichtung verfügt über einen bandseitigen Ausloseknopf und eine schlossseitige Auslosefalle.

Technische Daten zur Absenkdichtung

- Lieferlänge: 1083 mm (für 1110 mm Normtür)
- Höhe: 28 mm
- Breite: 14,8 mm
- Material der Dichtung: Silikon selbstverloschend
- Material des Profils: Aluminium

Besonderheiten der Absenkdichtung

- gleicht einen Türspalt von bis zu 12 mm aus
- automatischer Ausgleich bei schiefem Boden
- zweiseitige Auslösung
- eignet sich für Schallschutz, Rauchschutz und Feuerschutz
- Maximaler Schalldämmwert > 50 dB bei 7 mm Bodenluft (Normspalt)

Zur Information für Sie: Die Montage erfolgt durch Anschrauben von unten.

Ihr Preis: 68,89 pro Stück
(inkl. 19 % MwSt. zzgl. Verpackung & Versand)

Druckdatum: 16.06.2026

Niederlassungen

Filiale München

Franz-Josef-Delonge-Str. 12-14
81249 München
Telefon: +49 (0) 89 2175 4604-0
Fax: +49 (0) 89 2175 4604-51

Servicepoint Berlin Tempelhof

Germaniastrae 144
12099 Berlin
Telefon: +49 (0) 30 7202 194-50
Fax: +49 (0) 30 7202 194-51

Produkt-Link



Verpackungseinheit: Stuck

EAN/GTIN Code: 4052817050231
Farbe: Alu-werkblank
Nutbreite in mm: 15 mm
Einbauart: Zum Einfrasen
Material: Aluminium
Lange: 1083 mm
DIN-Richtung: Beidseitig verwendbar, DIN-L (Links), DIN-R (Rechts)
Hubhohe bis: 12 mm
Hersteller: Athmer oHG
Turart: Auentur, Innentur
Kurzbar um: 125 mm
Fur: Ja
Feuerschutzturen:

Niederlassungen

Filiale Munchen

Franz-Josef-Delonge-Str. 12-14
81249 Munchen
Telefon: +49 (0) 89 2175 4604-0
Fax: +49 (0) 89 2175 4604-51

Servicepoint Berlin Tempelhof

Germaniastrae 144
12099 Berlin
Telefon: +49 (0) 30 7202 194-50
Fax: +49 (0) 30 7202 194-51

Produkt-Link

